

Guía de inicio rápido

GARANTÍA DE POR VIDA
support@sineaudio.com.cn



Más información



Únete a nosotros
en Facebook



Desbloquea la garantía de por
vida - Escanea dentro de 7 días



www.youtube.com/
@Saiyin-Riowois

Encendiendo los altavoces-----P1~P2

Conectar los altavoces al televisor mediante cable óptico ---P3~P4

Conectar los altavoces al televisor mediante cable AUX -----P5

Conectar al tocadiscos mediante cable AUX -----P6

Conectar al dispositivo de origen mediante Bluetooth-----P7

Compatibilidad del mando a distancia -----P8

Solución de problemas-----P9~P11

Encendiendo los altavoces

Paso 1: Desempaque cuidadosamente la caja y verifique que se incluyan las siguientes piezas

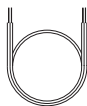

Cable para altavoz
(Solo para los modelos DS6801S y DS6701)



Cable de audio



Remoto

(Pilas no incluidas)

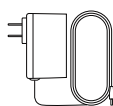

Adaptador de corriente



Cable óptico

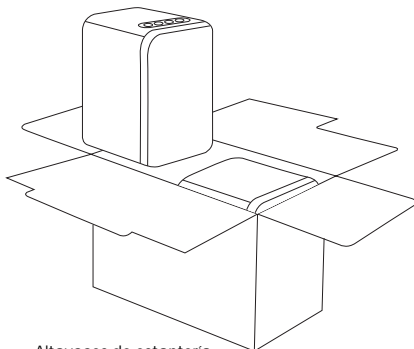

Altavoces de estantería
(Un altavoz activo, un altavoz pasivo)

Paso 2: Conecte el altavoz activo y el altavoz pasivo mediante el cable para altavoz

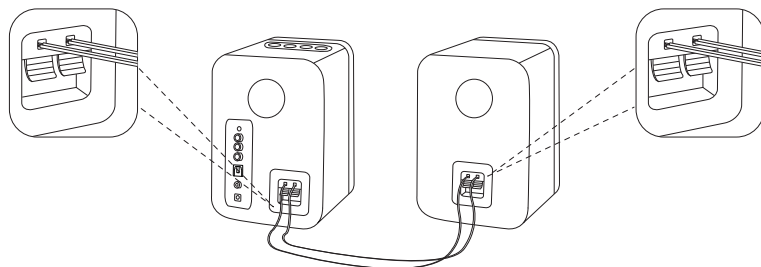

(DS6701, DS6801S)

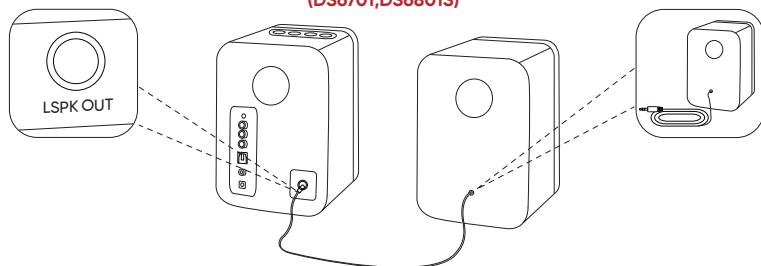

(DS6701S)

Encendiendo los altavoces

Paso 3: Conecte el adaptador de corriente

Los altavoces entran en modo de espera y los indicadores se encienden en rojo

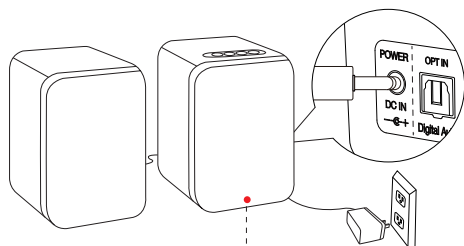

Los indicadores se encienden en rojo

Paso 4: Encender los altavoces y Entrar en el modo Bluetooth

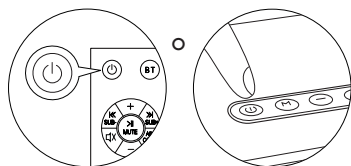

Mantener pulsado 1s

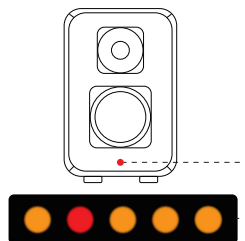

El segundo indicador parpadea en rojo

Paso 5: Seleccionar el método apropiado para

Conecte los altavoces al dispositivo de origen según las salidas de este

(Se recomienda el cable óptico para TV)

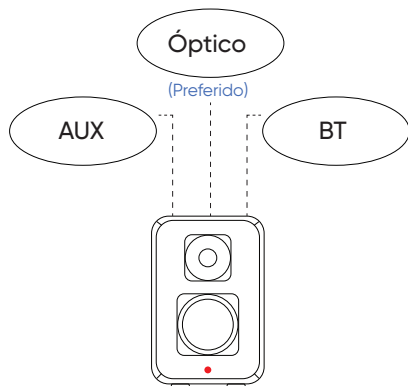

Conectar los altavoces al televisor mediante cable óptico

Paso 1: Retire los protectores de ambos extremos del cable óptico

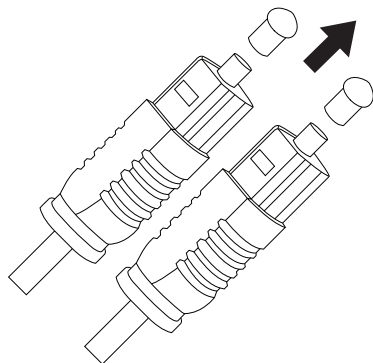

Paso 2: Conecte mediante el cable óptico

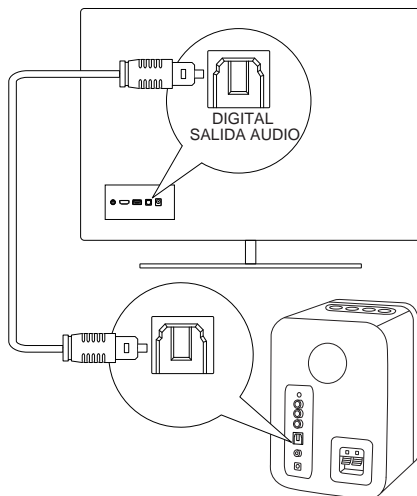

Paso 3: Cambie los altavoces al modo óptico

Pulse el botón M en la parte superior del altavoz principal o el botón OPT en el mando a distancia para cambiar al modo OPT.

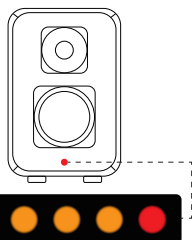
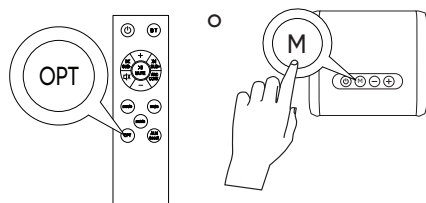

El quinto indicador se enciende en rojo

Paso 4: Configure la salida de audio del televisor a óptica

Configuración > Sonido > Salida de audio > Óptico /Externos

Las diferentes marcas de televisores tienen procedimientos de configuración distintos; consulte la guía del usuario de su TV para obtener las instrucciones de configuración apropiadas.

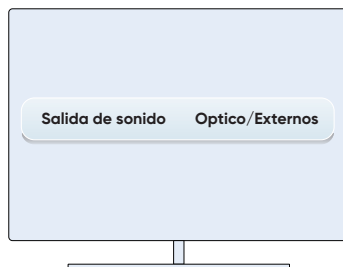

Conectar los altavoces al televisor mediante cable óptico

Paso 5: Cambie la configuración de audio digital Formato de salida: PCM/Stereo Sound/Non-surround

Configuración > Sonido > Ajustes expertos > Formato de audio de salida digital > PCM/Stereo Sound/Non-surround

Las diferentes marcas de televisores tienen procedimientos de configuración distintos; consulte la guía del usuario de su televisor para obtener las instrucciones de configuración adecuadas.

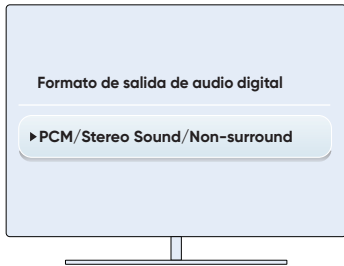

Paso 6: Desactive el Dolby/DTS del televisor

Para evitar que los altavoces no produzcan sonido o permitan ruido, desactive la función Dolby/DTS en su televisor.

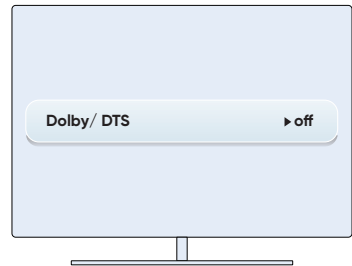

Paso 7:

Para dispositivos de streaming (por ejemplo, ROKU Box, Fire Stick, etc.), también debe configurar el formato de salida de audio en "PCM/Stereo/Non-Surround" en los ajustes. De lo contrario, puede haber ruido estático o ningún sonido.

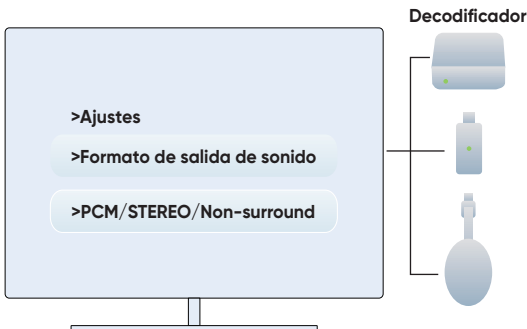

Paso 8: Compatibilidad con el mando de Fire TV

Si utiliza un Fire TV Stick, siga estos pasos para controlar los altavoces con el mando del televisor: Control de equipos > Gestionar equipos > Barra de sonido > Cambiar barra de sonido > Meidong > **La entrada no está en la lista.**

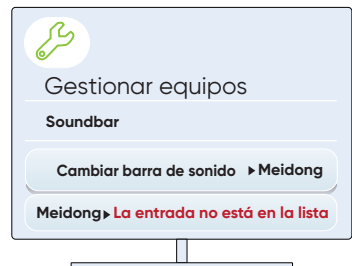

Conectar los altavoces al televisor mediante cable AUX

Paso 1: Conecte mediante el cable RCA

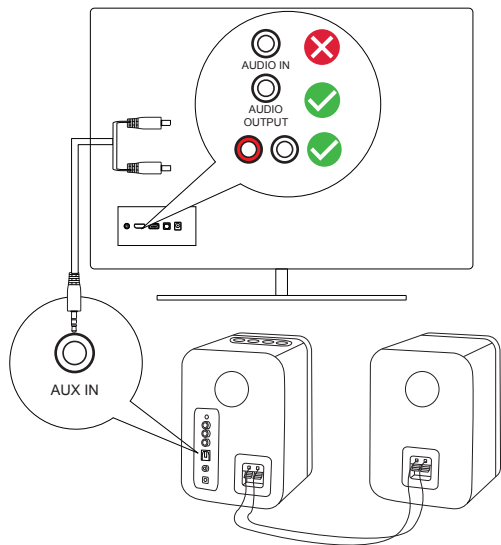

Paso 2: Cambie los altavoces al modo AUX (RCA)

Pulse el botón M en la parte superior del altavoz principal o el botón AUX en el mando a distancia para cambiar al modo AUX.

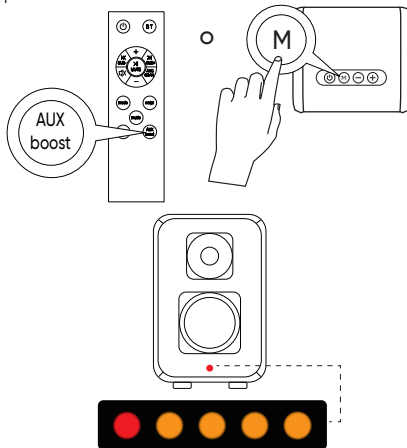

El primer indicador se enciende en rojo

Paso 1: Conecte mediante el cable RCA

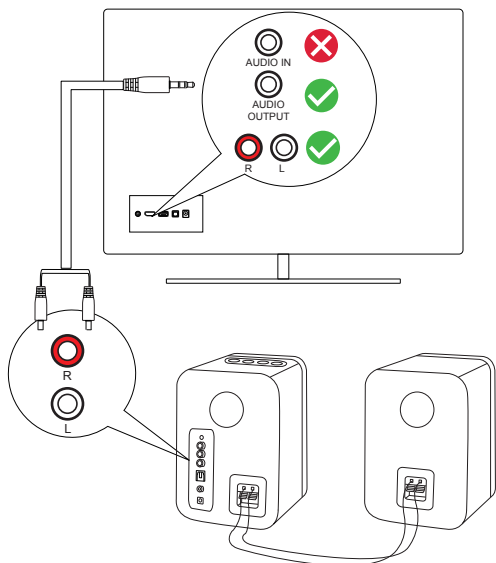

Paso 3: Configurar la salida de sonido del televisor a los altavoces externos

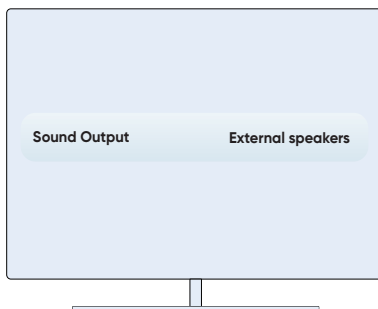

Conectar al tocadiscos mediante cable AUX

Paso 1: Los altavoces se pueden conectar directamente al tocadiscos mediante LINE OUT, mientras que se requiere un preamplificador si el tocadiscos solo tiene salida PHONO.

Tenga en cuenta que el tocadiscos puede producir ruido al levantar la cápsula, lo cual se debe al propio tocadiscos y no a los altavoces.

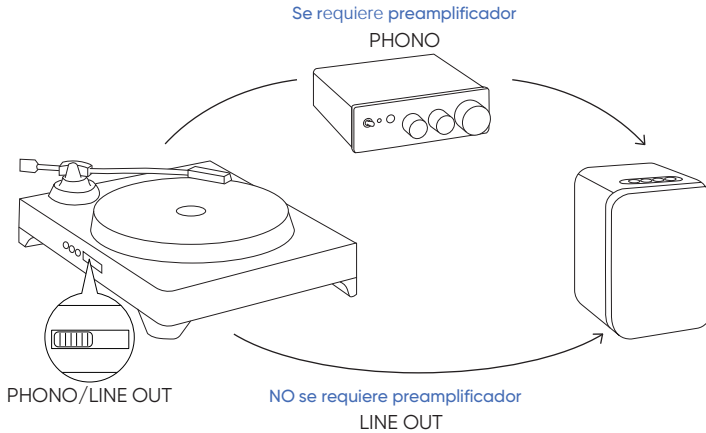

Paso 2: Conecte el tocadiscos mediante el cable de audio

Paso 3: Cambie los altavoces al modo AUX

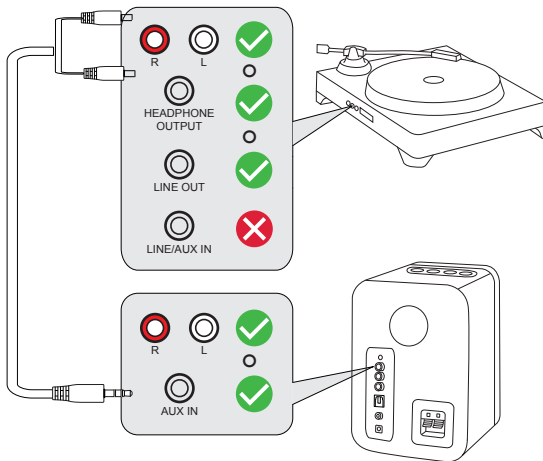

Pulse el botón M en la parte superior del altavoz principal o el botón AUX en el mando a distancia para cambiar al modo AUX.

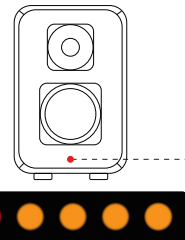
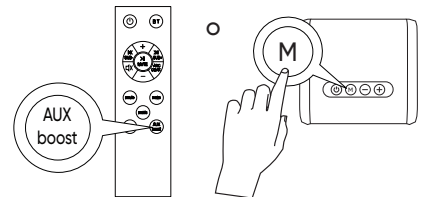

El primer indicador se enciende en rojo

Para usar su tocadiscos con nuestros altavoces Bluetooth:

* Su tocadiscos debe tener un transmisor Bluetooth o salida Bluetooth (para conectar altavoces y auriculares Bluetooth).

* Si su tocadiscos solo tiene un receptor o entrada Bluetooth (como la mayoría de los tocadiscos con altavoces integrados, diseñados para conectar teléfonos móviles), no funcionará con nuestros altavoces.

Conectar al dispositivo de origen mediante Bluetooth

Asegúrese de que sus dispositivos de origen de audio estén equipados con un transmisor o salida Bluetooth (como teléfonos inteligentes, televisores y PC), y no con un receptor o entrada Bluetooth (como auriculares Bluetooth, tocadiscos con altavoces integrados o altavoces Bluetooth, etc.).

Paso 1: Cambiar los altavoces a modo Bluetooth

Pulse el botón M en la parte superior del altavoz principal o el botón BT en el mando a distancia para cambiar al modo Bluetooth.

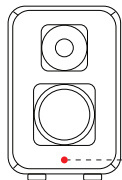
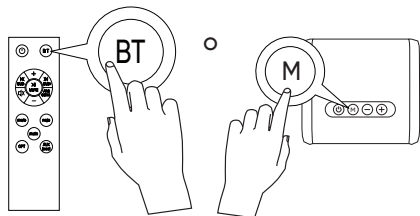

El segundo indicador parpadea en rojo



Paso 3: Instrucciones de las luces indicadoras

La luz naranja parpadea rápidamente, lo que significa que el Bluetooth está listo para la conexión (para los modelos DS6701NP y DS6701UP).

La luz roja parpadea rápidamente, lo que significa que el Bluetooth está listo para la conexión (para otros modelos).

La luz naranja o roja parpadea lentamente, lo que significa que el Bluetooth está conectado pero no se está reproduciendo audio.

Paso 5: Desconecte el Bluetooth rápidamente

Si desea conectar otro dispositivo Bluetooth, mantenga pulsado el botón BT o el botón M en la barra de sonido durante un segundo para desconectar el Bluetooth del dispositivo actual.



Mantenga pulsado durante 2 segundos

Paso 6: Ponga el volumen del televisor u otros dispositivos de origen de audio al máximo, y luego ajuste el volumen de la barra de sonido

Paso 2: Conectar al dispositivo de origen Dispositivo mediante Bluetooth

Abra la configuración de Bluetooth de su dispositivo y seleccione SineAudio DSXXXX V1.X para conectarse con los altavoces.

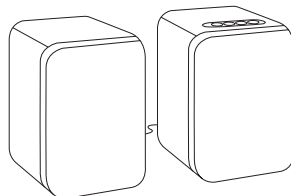
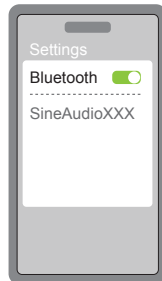

Paso 4: Si el audio y el vídeo no están sincronizados

Si el audio no está sincronizado con el vídeo en el modo de conexión Bluetooth, puede intentar ajustar el retraso de la salida de audio en la configuración de su televisor (esto depende del modelo de televisor).



(Consulte el manual de su televisor para obtener más información)

Compatibilidad del mando a distancia

(Pilas no incluidas)

1: Cómo emparejar el mando de Fire TV con el mando de la barra de sonido

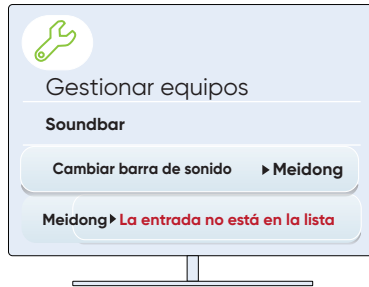

Si está utilizando un Fire TV Stick o un Fire TV Cube, siga estos pasos para controlar la barra de sonido con el mando del televisor: Configuración > Control de equipos > Gestionar equipos > Barra de sonido > Cambiar barra de sonido > Meidong > La entrada no está en la lista

Si su barra de sonido cambia automáticamente del modo de conexión actual a otros modos después de emparejarse correctamente con Fire TV/Stick, siga estos pasos para resolver el problema: Configuración > Control de equipos > Gestionar equipos > Fire TV > Entrada de barra de sonido > Ninguna seleccionada

2: El mando a distancia es compatible con el mando de Google Chromecast.

Configuración > Accesorios del mando > Configurar botones del mando > Añadir dispositivo > Barra de sonido > Saiyin

El mando a distancia es compatible con los mandos universales **GE UltraPro y Philips** que admiten la lista de códigos 6 (código: 3106)

El mando a distancia también es compatible con el **mando universal RCA** que tiene el número de revisión R341U1 (código: 87164)

Asegúrese de que su mando universal admita barras de sonido y seleccione el modelo y versión correctos. Póngase en contacto con el vendedor de su mando universal para obtener más información

Solución de problemas

1: Se recomienda establecer el volumen del dispositivo de origen por encima del 50% y, a continuación, ajustar el volumen de los altavoces.

Los altavoces integrados del tocadiscos pueden no desactivarse cuando nuestros altavoces se conectan a la salida Line Out del tocadiscos. Sin embargo, los altavoces integrados del tocadiscos se desactivarán automáticamente cuando nuestros altavoces se conecten a la salida Headphone Out del tocadiscos.

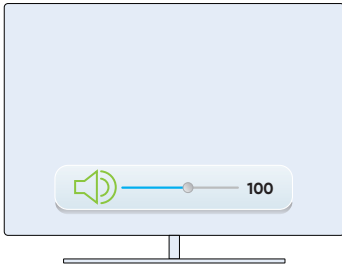

3: No se enciende

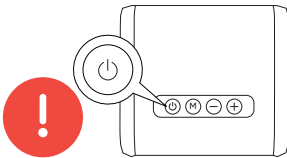

① Si los altavoces no se encienden, compruebe si el botón de encendido del altavoz principal está atorado o si el adaptador de corriente está correctamente conectado al enchufe.

② Póngase en contacto con nosotros a través del correo de soporte postventa: **support@sineaudio.com.cn**

2: Interferencia y ruido

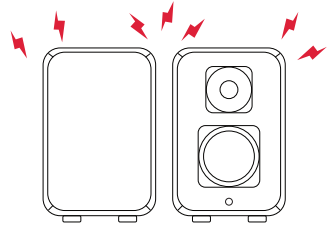

Tenga en cuenta que el tocadiscos puede producir ruido al levantar la cápsula, lo cual se debe al propio tocadiscos y no a los altavoces.

Cuando se presente ruido después de conectar el altavoz al televisor mediante conexión óptica:

① Los altavoces no son compatibles con Dolby y DTS; por favor, desactive amablemente Dolby y DTS tanto en su televisor como en su decodificador (como Roku Box, Fire Stick, etc.).

② Por favor, intente configurar el formato de salida de audio digital en PCM/Stereo Sound/Non-surround.

③ Seleccione los altavoces externos o desactive los altavoces del televisor.

Cuando se presente ruido después de conectar el altavoz a otros dispositivos mediante conexión AUX.

① Para reducir el ruido de fondo a bajo volumen, no minimice el volumen del dispositivo de origen. Se recomienda que el volumen del dispositivo de origen se establezca por encima del 50% y, a continuación, se ajuste el volumen de los altavoces.

② Asegúrese de que los cables estén completamente y correctamente conectados al dispositivo de origen de audio y a los altavoces.

③ Tenga en cuenta al conectar mediante cable de audio:

1. Las salidas de audio del televisor sucias u oxidadas pueden provocar ruido, volumen bajo o la ausencia de sonido.

2. Los conectores de audio mal insertados o sueltos también pueden provocar ruido, volumen bajo o distorsión.

Solución de problemas

4: El mando deja de funcionar

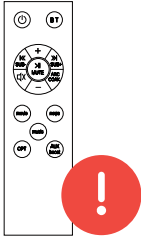

- 1 El código IR del mando a distancia no es compatible con mandos universales ni con mandos de televisor. (Sin embargo, el mando sí es compatible con el mando de Fire TV si se selecciona "Meidong" como marca de los altavoces).

6: Problemas de calidad de sonido



Si considera que los graves son excesivos o los vocales insuficientes, pulse el botón "Música" o "Noticias" en el mando a distancia, o puede tapar **el orificio de reflexión de graves con una esponja**.

Si se produce distorsión o problemas de calidad de sonido, póngase en contacto con nuestro servicio de atención al cliente a la mayor brevedad.

7: Deja de funcionar

El producto incluye una garantía de reemplazo gratuita de un año.

Si experimenta algún problema o si el producto recibido deja de funcionar dentro de un año, póngase en contacto con nuestro equipo de servicio al cliente para obtener un reemplazo gratuito.

support@sineaudio.com.cn

5: Problemas de conexión Bluetooth



- 1 Asegúrese de que los altavoces no estén conectados a ningún otro dispositivo Bluetooth. Si los altavoces están conectados a un teléfono inteligente vía Bluetooth, tendrá que mantener pulsado el botón BT del mando durante un segundo para desconectarlos y, a continuación, volver a conectarlos con otro dispositivo.
- 2 Para más problemas, póngase en contacto con nosotros a través de: **support@sineaudio.com.cn**
- 3 Se recomienda utilizar el cable óptico para conectar al televisor, ya que la conexión Bluetooth puede provocar retraso de audio.
- 4 Si el botón Pausa/Inicio no funciona en modo Bluetooth, probablemente se deba a que los dispositivos de origen no son compatibles con el protocolo AVCRP de Bluetooth.

8: Tres efectos de sonido

	Treble	Gesang	Bass	Virtuell Surround
Movie	+	-	Tief	++
Music	-	+	Leistungsstarke	+
News	-	++	Schwach	-

Los tres efectos de sonido están diseñados para tres escenarios distintos, garantizando que cada uno suene óptimo en su aplicación correspondiente.

Minimizamos las diferencias entre ellos porque, de ser significativas, podrían provocar tanto bajo volumen debido a la atenuación como alta distorsión por una potenciación excesiva

Si tiene cualquier comentario o sugerencia, contáctenos, y seguiremos optimizando y mejorando nuestros algoritmos de sonido! (support@sineaudio.com.cn)

Solución de problemas

9: El altavoz no funciona correctamente

Problema: El modo de entrada del altavoz cambia automáticamente cuando se controla con el mando de Fire TV/stick

Solución: Configuración > Control de equipos > Gestionar equipos > Fire TV > Entrada de barra de sonido > Ninguna seleccionada

El producto incluye una garantía de reemplazo gratuita de un año.

Si experimenta algún problema o si el producto recibido deja de funcionar dentro de un año, póngase en contacto con nuestro equipo de servicio al cliente para obtener un reemplazo gratuito.

support@sineaudio.com.cn