

# Guida rapida

Garanzia a vita  
support@sineaudio.com.cn



## Ulteriori informazioni



Unisciti a noi su Facebook



Sblocca la garanzia a vita -  
Scannerizza entro 7 giorni



www.youtube.com  
/@Saiyin-Riowois

Accensione della Soundbar -----P1

Connessione ottica -----P2~P3

Collegamento AUX -----P4

Connessione Bluetooth -----P5

Compatibilità remota -----P6  
(Batterie non incluse)

Risoluzione dei problemi -----P7~P9

# Accensione della Soundbar

**Fase 1: Disimballare con cura la confezione e verificare che siano inclusi i seguenti componenti**

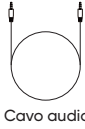
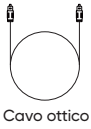

(Batterie non incluse)

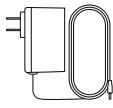

Kit di montaggio a parete

Subwoofer  
(DS6345,  
DS6441,  
DS6341)

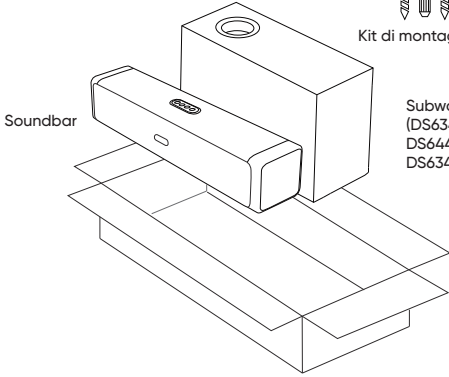

**Fase 2: Collegamento dell'alimentazione**

La soundbar entra in modalità standby e l'indicatore luminoso diventa rosso.

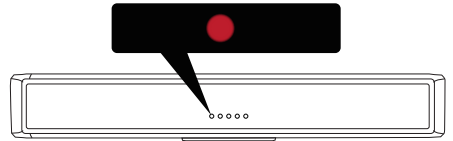
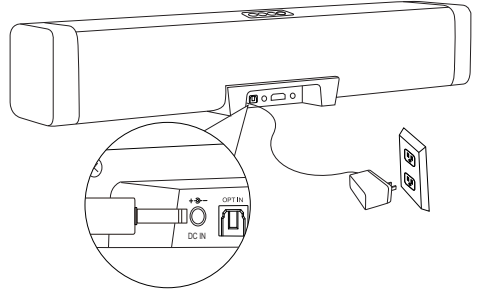

**Fase 3: Accendere la soundbar ed entrare in modalità Bluetooth.  
(L'indicatore a led si accende in blu)**

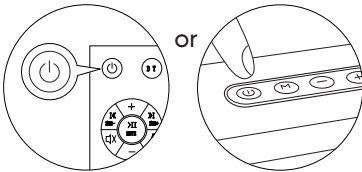

Tenere premuto per 1S

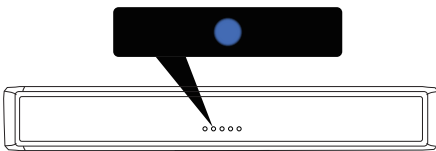

**Fase 4: Selezione del metodo appropriato per collegare la soundbar al televisore in base alle sue uscite (preferibilmente ottico)**

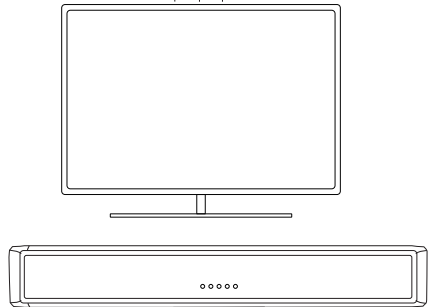
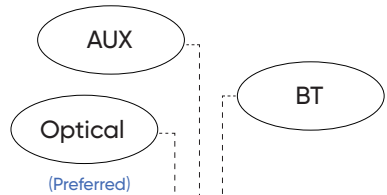

# Connessione ottica

(Preferito)

**Fase 1: Rimozione dei cappucci di protezione da entrambe le estremità del cavo ottico**

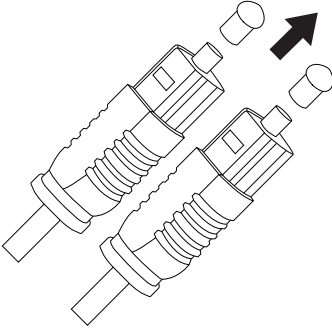

**Fase 2: Collegamento con il cavo ottico**

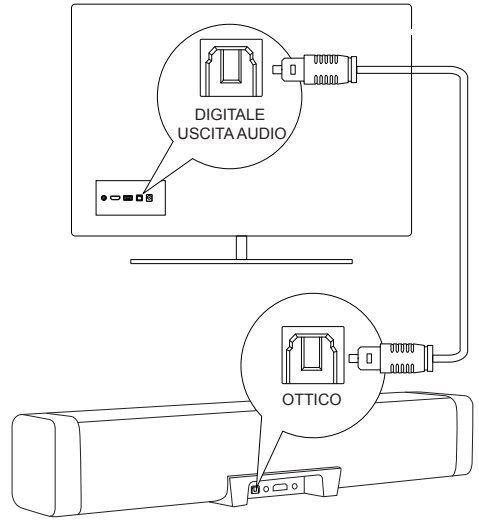

**Fase 3: Commutazione della Soundbar in modalità ottica**

Premere il pulsante M sulla parte superiore della soundbar o il pulsante OPT sul telecomando per passare alla modalità OPT.

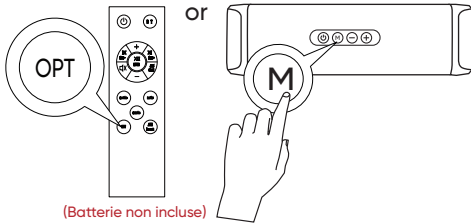

Spie luminose in viola

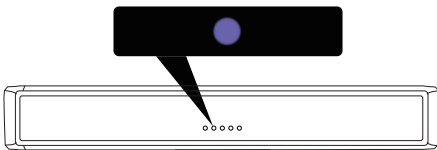

**Fase 4: Impostazione dell'uscita audio TV su Ottica**

Impostazioni>Suono>Uscita audio> Ottico/Esterni

Le procedure di configurazione variano a seconda delle marche di televisori; per le istruzioni di configurazione appropriate, consultare il manuale d'uso del televisore.



# Connessione ottica

(Preferito)

## Fase 5: Modifica del formato di uscita audio digitale in PCM/Stereo Sound/Non-surround

Impostazioni > Suono > Impostazioni avanzate > Formato audio di uscita digitale > PCM/Stereo Sound/Non-surround

Le procedure di configurazione variano a seconda delle marche di televisori; per le istruzioni di configurazione appropriate, consultare il manuale d'uso del televisore.



## Fase 6: Disabilitazione del Dolby/DTS del televisore

Per evitare un'uscita silenziosa o rumorosa dalla soundbar, disattivare il Dolby/DTS sul televisore.

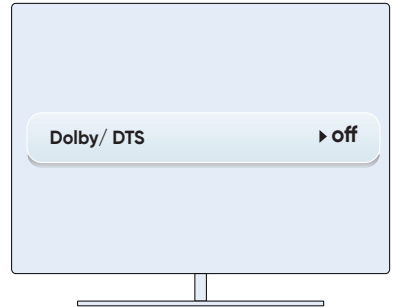

## Fase 7:

Per i dispositivi di streaming (ad es. ROKU Box, Fire Stick, ecc.), è necessario impostare anche il formato di uscita audio su "PCM/Stereo/Non-Surround" nelle impostazioni. In caso contrario, potrebbero verificarsi rumori statici o nessun suono.



## Fase 8: Compatibile con il telecomando Fire TV

Se si utilizza un Fire TV Stick, seguire questi passaggi per controllare la soundbar con il telecomando del televisore: Controllo dell'apparecchiatura>Gestione dell'apparecchiatura Soundbar>Cambia Soundbar>Meidong>L'ingresso non è elencato.



# Collegamento AUX

## Fase 1: Collegamento del cavo audio

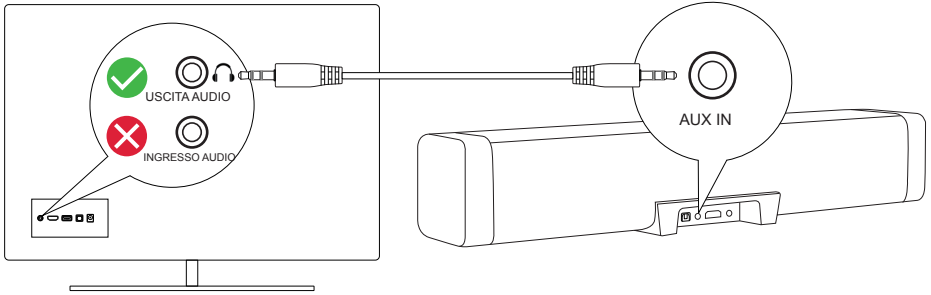

## Fase 2: Passaggio della Soundbar alla modalità AUX

Premendo il pulsante M sulla parte superiore della soundbar o il pulsante AUX sul telecomando si passa alla modalità AUX.

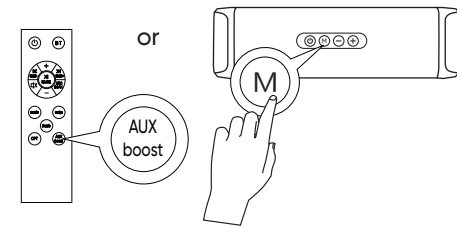

Indicatori luminosi accesi in verde

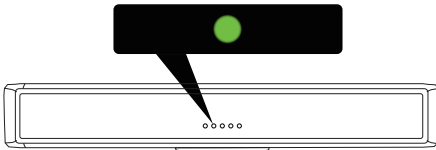

## Fase 3: Impostazione dell'uscita audio del TV sugli altoparlanti esterni



# Connessione Bluetooth

Assicurarsi che i dispositivi sorgente audio siano dotati di trasmettitore/uscita Bluetooth, come smartphone, TV e PC, e non di ricevitore/ingresso Bluetooth, come cuffie Bluetooth, giradischi con altoparlanti e casse Bluetooth, ecc.

## Fase 1: passaggio della Soundbar alla modalità Bluetooth

Premendo il pulsante M sulla parte superiore della soundbar o il pulsante BT sul telecomando si passa alla modalità BT.

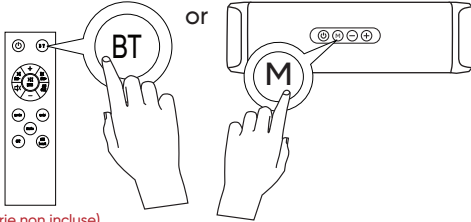

(Batterie non incluse)

Indicatori luminosi blu

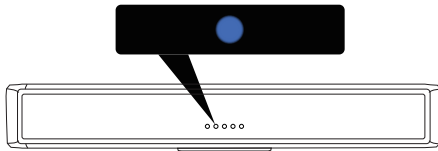

## Fase 3: Istruzioni per le spie luminose

La luce blu che lampeggia rapidamente significa che il Bluetooth è pronto per la connessione;

La luce blu che lampeggia lentamente significa che il Bluetooth è collegato, ma non viene riprodotto alcun audio.

## Fase 5: Disconnettere rapidamente il Bluetooth

Se si desidera collegare un altro dispositivo Bluetooth, tenere premuto il pulsante BT o il pulsante M della soundbar per un secondo per scollegare il Bluetooth dal dispositivo corrente.

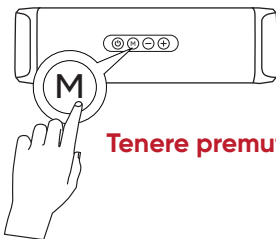

Fase 6: regolare al massimo il volume della TV o di altre sorgenti audio, quindi regolare il volume della soundbar.

## Fase 2: Collegamento dei dispositivi tramite Bluetooth

Attivate the Bluetooth function and select SineAudio DSXXX V1.X from the list of devices.

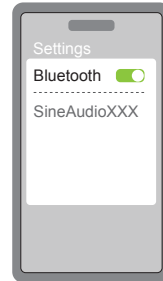

33feet(10M)

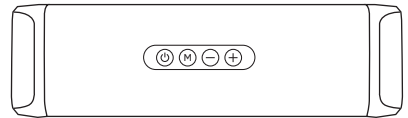

## Fase 4: Se l'audio e il video non sono sincronizzati

Se l'audio non è sincronizzato con il video in modalità di connessione Bluetooth, è possibile provare a regolare il ritardo di uscita dell'audio nelle impostazioni del televisore (dipende dal televisore).

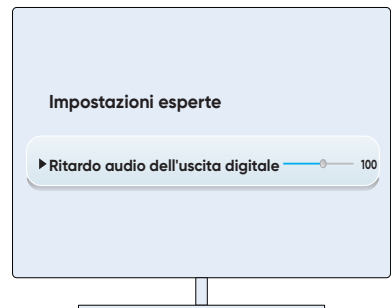

(Per ulteriori informazioni, consultare il manuale del televisore).

# Compatibilità remota

(Batterie non incluse)

## 1: Come accoppiare il telecomando della Fire TV con il telecomando della Soundbar



Se si utilizza un Fire TV stick o un Fire TV cube, seguire questi passaggi per controllare la soundbar con il telecomando del televisore:

Set>Controllo apparecchiatura>Gestione apparecchiatura>Soundbar>Cambia Soundbar>Meidong>L'ingresso non è elencato.

Se la soundbar passa automaticamente dall'attuale modalità di connessione corrente ad altre modalità dopo l'esito positivo per risolvere il problema, seguire la seguente procedura:

Accedere a Impostazioni > Controllo dell'apparecchiatura > Gestione dell'apparecchiatura > Fire TV > Ingresso Soundbar> Nessuno Selezionato

## 2: Il telecomando è compatibile con **Google Chromecast Remote**.

Impostazioni > Accessori remoti > Imposta pulsanti remoti > Aggiungi dispositivo > Soundbar > Saiyin

Il telecomando è compatibile con i **telecomandi universali GE UltraPro e Philips** che supportano l'elenco di codici 6 (codice: 3106).

Il telecomando è compatibile anche con il **telecomando universale RCA** il cui numero di revisione è R341U1 (codice: 87164).

**Assicurarsi che il telecomando universale supporti la soundbar e selezionare il modello e la versione corretti. Per maggiori dettagli, contattare il venditore del telecomando universale**

## Risoluzione dei problemi

**1: Si consiglia di impostare un volume della sorgente audio superiore al 50%, quindi di regolare il volume della soundbar.**

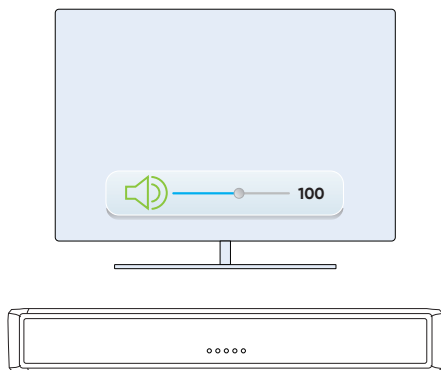

**2: Non riesce ad accendersi**

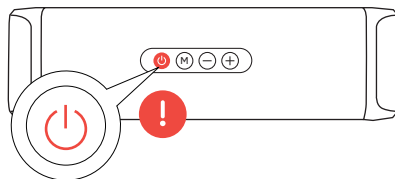

① Inserire nuove batterie nel telecomando e, se non funziona, provare con il pulsante di accensione della soundbar.

② Verificare se il pulsante di accensione della soundbar è bloccato o se l'adattatore di alimentazione è collegato correttamente alla presa.

③ Si prega di contattarci tramite il servizio post-vendita.

**Email: [support@sineaudio.com.cn](mailto:support@sineaudio.com.cn)**

**3: Statica e rumore**

Tutto è stato impostato mentre la soundbar non emette alcun suono o emette solo un rumore statico.

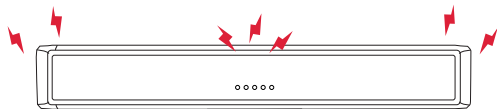

① La soundbar non supporta Dolby e DTS. Si prega di disabilitare Dolby e DTS sia sulla TV che sul set-top box (ad es. Roku Box, Fire Stick, ecc.).

② Si prega di impostare il formato di uscita audio digitale su PCM/Stereo Sound/Non-surround.

③ Per ridurre il rumore di fondo a basso volume, non ridurre al minimo il volume della sorgente audio; si consiglia di impostare un volume della sorgente audio superiore al 50%, quindi di regolare il volume della soundbar.

④ Assicurarsi che i cavi siano collegati completamente e correttamente al televisore e alla soundbar

⑤ Contattateci: **[support@sineaudio.com.cn](mailto:support@sineaudio.com.cn)**

**4: Problemi di qualità del suono**



Il tutto mentre la soundbar non emette alcun suono o emette solo rumore statico.

① Se si ritiene che i bassi siano troppo pesanti o che la voce non sia sufficiente, premere il tasto musica o news del telecomando.

② Se si verificano problemi di distorsione o di qualità del suono, si prega di contattare il nostro servizio clienti in tempo utile. (**[support@sineaudio.com.cn](mailto:support@sineaudio.com.cn)**)

# Risoluzione dei problemi

## 5: Il telecomando smette di funzionare

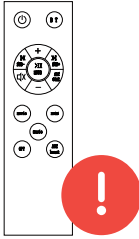

① Contattateci tramite: ([support@sineaudio.com.cn](mailto:support@sineaudio.com.cn))

② Il codice IR del telecomando non è compatibile con telecomandi universali o telecomandi TV. (Il telecomando è compatibile con il telecomando della Fire TV scegliendo "Meidong" come marca della soundbar).

## 7: Smette di funzionare

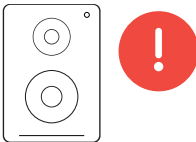

Il prodotto viene fornito con una polizza di sostituzione gratuita di un anno.

Se si verificano problemi o se il prodotto ricevuto smette di funzionare entro un anno, contattare il nostro servizio clienti per una sostituzione gratuita. [support@sineaudio.com.cn](mailto:support@sineaudio.com.cn)

## 6: Bluetooth connection problems



① Assicurarsi che la soundbar non sia collegata ad altri dispositivi Bluetooth. Se la soundbar è collegata allo smartphone tramite Bluetooth, è necessario tenere premuto BT sul telecomando per un secondo per scollegarla e quindi ricollegarla al televisore.

② Per ulteriori problemi, contattateci via: [support@sineaudio.com.cn](mailto:support@sineaudio.com.cn)

③ Per il collegamento con il televisore si consiglia di utilizzare un cavo ottico, poiché la connessione Bluetooth potrebbe causare un ritardo dell'audio

④ Se il pulsante Pausa/Avvio/Mute non funziona in modalità Bluetooth, è probabile che i dispositivi sorgente non supportino i protocolli AVCRP Bluetooth.

## 8: Tre effetti sonori

	Alto	Voce	Basso	Virtuale Circondato
Movie	+	-	Profondo	++
Music	-	+	Potente	+
News	-	++	Debole	-

Tre effetti sonori sono stati progettati per tre scenari diversi, per garantire che questi effetti suonino bene nelle rispettive applicazioni.

Abbiamo ridotto al minimo le differenze tra loro perché, se fossero significative, potrebbero risultare in un volume basso a causa dell'attenuazione o in una distorsione elevata dovuta a un eccessivo potenziamento.

Se avete commenti o suggerimenti, contattateci, continueremo a ottimizzare e migliorare i nostri algoritmi sonori! [support@sineaudio.com.cn](mailto:support@sineaudio.com.cn)

### 9: La barra audio non funziona correttamente

**Problema:** La modalità di ingresso della soundbar passa automaticamente quando è controllata dal telecomando di Fire TV/stick

**Soluzione:** Andare in Impostazioni > Controllo apparecchiature > Gestione apparecchiature > Fire TV > Ingresso Soundbar> Nessuno Selezionato

Il prodotto viene fornito con una polizza di sostituzione gratuita di un anno. un anno di politica di sostituzione.

Se si riscontrano problemi o se il prodotto ricevuto smette di funzionare entro un anno, si prega di contattare prodotto ricevuto smette di funzionare entro un anno, si prega di contattare al nostro servizio clienti per ottenere una sostituzione gratuita. sostituzione gratuita.

**support@sineaudio.com.cn**